

B-D 2016

SETTING SHEET

DRIVER **森田和磨** DATE **2016. 4 .**

CIRCUIT **ラジコン天国名古屋店**

- 環境/Place インドア/Indoor アウトドア/Outdoor
- 路面/Track アスファルト/Asphalt カーペット/Carpet
- グリップ/Traction 高い/High 普通/Medium 低い/Low
- 路面状況/Track situation フラット/Flat バンピー/Bump

FRONT

ギア/Gear #

スプール/Spool

ワンウェイ/One-way

デフ 低/Low Diff 高/High

1 2 3 4 ショックタワー 低/Low Shock Tower スタンダード/Standard

1 mm

ホイルハブ Wheel Hubs WJ SJ

サスブロック Sus Block FF **46.4** mm FR **46.4** mm 一体型/1 Piece 分割型/Separate

スペーサー Spacer FF **0** mm FR **0** mm

グラファイト/Graphite スタンダード/Standard

3 mm

ステアリングブロック Steering Block

パンプステア Bump Steer **0** mm

センターリンク/Center Link **0** mm

ホイルベース/Wheelbase **0.5** mm

ホイルハブ Wheel Hubs 4.5 mm 5.0 mm 5.5 mm

サスブロック Sus Block グラファイト/Graphite スタンダード/Standard 2° 4° 6°

車高 Ride Height **5.4** mm

キャンバー Camber Angle **1.5** °

カスター Caster Angle 2° **4**° **6**°

スタビ/Sway Bar 1.0 1.1 1.2 **1.3** 1.4 1.5 1.6 mm

ドループ/Droop サスアーム外下/Arm **サスピン中心 9** mm

トー角 Toe Angle **0** °

メモ/Notes

ショック/shock absorber ノーマル/Normal ショート/Short

オイル/Oil **ヨコモ 500**

ピストン/Piston 1 2 3 **4** 穴/Holes **1.1** mm

スプリング/Spring **SMJ TS レッド**

ブラダー/Bladder **ブラック**

エアレーション/Aeration

リング/O-ring **1** 2 個

リバウンド/Rebound %

REAR

ボール/Ball

ギア/Gear # **3000**

ショックタワー Shock Tower 低/Low スタンダード/Standard

1 2 3 4

デフ 低/Low Diff 高/High

1 mm

ホイルハブ Wheel Hubs WJ SJ

サスブロック Sus Block RF **42.7** mm RR **46.4** mm 一体型/1 Piece 分割型/Separate

スペーサー Spacer RF **0** mm RR **0** mm

0.5 mm

ショート グラファイト/Short Graphite スタンダード グラファイト/Standard Graphite

3 mm

ホイルベース/Wheelbase **2** mm

ホイルハブ Wheel Hubs 4.5 mm 5.0 mm 5.5 mm

サスブロック Sus Block グラファイト/Graphite スタンダード/Standard

車高 Ride Height **5.4** mm

キャンバー Camber Angle **2** °

スタビ/Sway Bar 1.0 1.1 **1.2** 1.3 1.4 1.5 1.6 mm

ドループ/Droop サスアーム外下/Arm **サスピン中心 8** mm

トー角 Toe Angle **2.5** °

メモ/Notes

ショック/shock absorber ノーマル/Normal ショート/Short

オイル/Oil **ヨコモ 500**

ピストン/Piston 1 2 3 **4** 穴/Holes **1.1** mm

スプリング/Spring **SMJ TS レッド**

ブラダー/Bladder **ブラック**

エアレーション/Aeration

リング/O-ring **1** 2 個

リバウンド/Rebound %

OTHER

メインシャーシ Main Chassis カーボン/Carbon Graphite アルミ/Aluminum

モーター Motor **G スタイル 4.5T**

スパークスギア Spur Gear **116** 枚 (**64** ピッチ/pitch)

ピニオンギア Pinion Gear **28** 枚 (**64** ピッチ/pitch)

ボディ Body **LTC-R(LW)**

ウィング Wing **ノーマル**

バッテリー Battery **G スタイル**

アンプ ESC **ヨコモ**

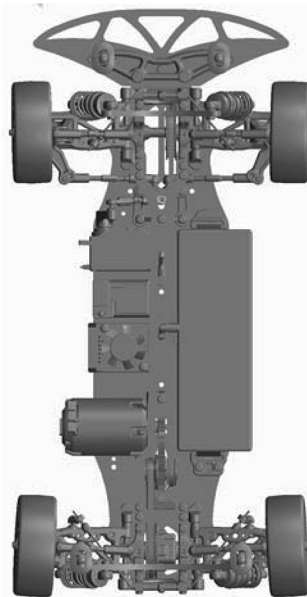

FRONT

タイヤ/Tire **SOREX 36R**

インナー/Insert **ヨコモ 39M**

ホイール/Wheel **ヨコモ**

トラクション/Tire Treatment **マイティ V3**

メモ/Notes

SMJ ゼロギャップバンパー

SMJ ラバーシート使用

REAR

タイヤ/Tire ←

インナー/Insert ←

ホイール/Wheel ←

トラクション/Tire Treatment ←

メモ/Notes